

Power Analyser

**UMG 96-PA** (ab FW 3.50)

**UMG 96-PA<sup>MID+</sup>** (ab FW 3.50)

**Installationsanleitung**

Installation und Geräte-Einstellungen

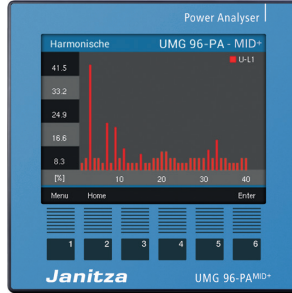

Die Gerätefronten können abweichen!

Benutzerhandbuch:



**Janitza**<sup>®</sup>

Janitza electronics GmbH  
Vor dem Polstück 6  
35633 Lahnau | Deutschland  
Support +49 6441 9642-22  
info@janitza.de | www.janitza.de



**Allgemeines**

**Haftungsausschluss**

Die Beachtung der Nutzungsinformationen zu den Geräten ist Voraussetzung für den sicheren Betrieb und um angegebene Leistungsmerkmale und Produkteigenschaften zu erreichen. Für Personen-, Sach- oder Vermögensschäden, die durch Nichtachtung der Nutzungsinformationen entstehen, übernimmt die Janitza electronics GmbH keine Haftung.

Sorgen Sie dafür, dass Ihre Nutzungsinformationen leserlich zugänglich sind.

Weiterführende Dokumentationen finden Sie auf unserer Website [www.janitza.de](http://www.janitza.de) unter Support > Downloads.

**Urheberrechtsvermerk**

© 2024 - Janitza electronics GmbH - Lahnau.  
Alle Rechte vorbehalten. Jede, auch auszugsweise, Vervielfältigung, Bearbeitung, Verbreitung und sonstige Verwertung ist verboten.

**Technische Änderungen vorbehalten**

- Achten Sie darauf, dass Ihr Gerät mit der Installationsanleitung übereinstimmt.
- Lesen und verstehen Sie zunächst produktbegleitende Dokumente.

- Produktbegleitende Dokumente während der gesamten Lebensdauer verfügbar halten und gegebenenfalls an nachfolgende Benutzer weitergeben.
- Bitte informieren Sie sich über Geräte-Revisionen und die damit verbundenen Anpassungen der produktbegleitenden Dokumentation auf [www.janitza.de](http://www.janitza.de).

**Entsorgung**

Bitte beachten Sie nationale Bestimmungen! Entsorgen Sie gegebenenfalls einzelne Teile, je nach Beschaffenheit und existierende länderspezifische Vorschriften, z. B. als:

- Elektroschrott
- Kunststoffe
- Metalle

oder beauftragen Sie einen zertifizierten Entsorgungsbetrieb mit der Verschrottung.

**Relevante Gesetze,**

**angewendete Normen und Richtlinien**

Die von der Janitza electronics GmbH angewendeten Gesetze, Normen und Richtlinien für das Gerät entnehmen Sie der Konformitätserklärung auf unserer Website ([www.janitza.de](http://www.janitza.de)).



**Sicherheit**

**Sicherheitshinweise**

Die Installationsanleitung stellt kein vollständiges Verzeichnis aller für den Betrieb des Geräts erforderlichen Sicherheitsmaßnahmen dar. Besondere Betriebsbedingungen können weitere Maßnahmen erfordern. Die Installationsanleitung enthält Hinweise, die Sie zu Ihrer persönlichen Sicherheit und zur Vermeidung von Sachschäden beachten müssen.

Verwendete Symbole auf dem Gerät:

	Das zusätzliche Symbol auf dem Gerät selbst deutet auf eine elektrische Gefahr hin, die zu schweren Verletzungen oder Tod führen kann.
	Das allgemeine Warnsymbol macht Sie auf mögliche Verletzungsgefahren aufmerksam. Beachten Sie alle unter diesem Symbol aufgeführten Hinweise, um mögliche Verletzungen oder gar Todesfälle zu vermeiden.

Sicherheitshinweise in der Installationsanleitung sind durch ein Warndreieck hervorgehoben und je nach Gefährdungsgrad wie folgt dargestellt:

**⚠ GEFAHR**

Warnt vor einer unmittelbar drohenden Gefahr, die bei Nichtbeachtung zu schweren oder tödlichen Verletzungen führt.

**⚠ WARNUNG**

Warnt vor einer möglicherweise gefährlichen Situation, die bei Nichtbeachtung zu schweren Verletzungen oder Tod führen kann.

**⚠ VORSICHT**

Warnt vor einer unmittelbar gefährlichen Situation, die bei Nichtbeachtung zu geringfügigen oder mäßigen Verletzungen führen kann.

**⚠ ACHTUNG**

Warnt vor einer unmittelbar gefährlichen Situation, die bei Nichtbeachtung zu Sachschäden oder Umweltschäden führen kann.

**i INFORMATION**

Verweist auf Vorgänge, bei denen **keine** Gefahr von Personen- oder Sachschäden besteht.

**Maßnahmen zur Sicherheit**

Beim Betrieb elektrischer Geräte stehen zwangsläufig bestimmte Teile dieser Geräte unter gefährlicher Spannung. Es können deshalb schwere Körperverletzung oder Sachschäden auftreten, wenn nicht fachgerecht gehandelt wird:

- Vor Anschluss von Verbindungen das Gerät, am Schutzleiteranschluss, wenn vorhanden, erden.
- Gefährliche Spannungen können in allen mit der Spannungsversorgung verbundenen Schaltungsteilen anstehen.
- Auch nach Abtrennen der Versorgungsspannung können gefährliche Spannungen im Gerät vorhanden sein (Kondensatorspeicher).
- Betriebsmittel mit Stromwandlerkreisen nicht offen betreiben.

**⚠ WARNUNG**

**Verletzungsgefahr durch elektrische Spannung!** Schwere Körperverletzungen oder Tod können erfolgen durch:

- Berühren von blanken oder abisolierten Adern, die unter Spannung stehen.
  - Berührungsgefährliche Eingänge des Geräts.
- Vor Arbeitsbeginn Ihre Anlage spannungsfrei schalten! Gegen Wiedereinschalten sichern! Spannungsfreiheit feststellen! Erden und Kurzschließen! Benachbarte, unter Spannung stehende Teile abdecken oder abschränken!**

- Die im Benutzerhandbuch und auf dem Typenschild genannten Grenzwerte nicht überschreiten! Dies ist auch bei der Prüfung und der Inbetriebnahme zu beachten!
- Beachten Sie Sicherheits- und Warnhinweise in den Dokumenten, die zu den Geräten gehören!

**Qualifiziertes Personal**

Um Personen- und Sachschäden zu vermeiden, darf nur qualifiziertes Personal mit elektrotechnischer Ausbildung am Gerät arbeiten mit Kenntnissen

- der nationalen Unfallverhütungsvorschriften.
- in Standards der Sicherheitstechnik.
- in Installation, Inbetriebnahme und Betrieb des Geräts.

**i INFORMATION**

Bei der Installation und bei Arbeiten am **MID+** zertifizierten Gerät, sorgt die am Gerät arbeitende Person für die Anfertigung eines Geräte-Abnahmeprotokolls oder ggf. für Eintragungsergänzungen! Das Geräte-Abnahmeprotokoll enthält Informationen zu Strom- und Spannungswandlerarten und deren Einstellungen (Wandlerverhältnisse, Datums- und Zeitangaben). Während der gesamten Lebensdauer der **MID+** zertifizierten Geräte ist das Geräte-Abnahmeprotokoll sicher aufzubewahren und verfügbar zu halten!

### Bestimmungsgemäße Verwendung

Das Gerät ist

- für den Einbau in Schaltschränke und Installationskleinverteiler bestimmt. Die Einbaulage ist beliebig (Bitte beachten Sie Schritt 3 „Montage“).
- nicht für den Einbau in Fahrzeuge bestimmt! Der Einsatz des Geräts in nicht ortsfesten Ausrüstungen gilt als außergewöhnliche Umweltbedingung und ist nur nach gesonderter Vereinbarung zulässig.
- nicht für den Einbau in Umgebungen mit schädlichen Ölen, Säuren, Gasen, Dämpfen, Stäuben, Strahlungen, usw. bestimmt.
- als Innenraumzähler konzipiert.

Der einwandfreie und sichere Betrieb des Geräts setzt sachgemäßen Transport, sachgemäße Lagerung, Aufstellung und Montage sowie Bedienung und Instandhaltung voraus.

### Eingangskontrolle

Nehmen Sie das Aus- und Einpacken mit der üblichen Sorgfalt ohne Gewaltanwendung und nur unter Verwendung von geeignetem Werkzeug vor. Prüfen Sie:

- Geräte durch Sichtkontrolle auf einwandfreien mechanischen Zustand.

- den Lieferumfang (siehe Benutzerhandbuch) auf Vollständigkeit bevor Sie mit der Installation des Geräts beginnen.

Wenn anzunehmen ist, dass ein gefahrloser Betrieb nicht mehr möglich ist, so ist das Gerät unverzüglich außer Betrieb zu setzen und gegen unbeabsichtigte Inbetriebnahme zu sichern.

Es ist anzunehmen, dass ein gefahrloser Betrieb nicht mehr möglich ist, wenn das Gerät z. B.:

- sichtbare Beschädigung aufweist,
- trotz intakter Netzversorgung nicht mehr arbeitet,
- längere Zeit ungünstigen Verhältnissen (z. B. Lagerung außerhalb der zulässigen Klimagrenzen ohne Anpassung an das Raumklima, Betattung o. Ä.) oder Transportbeanspruchungen (z. B. Fall aus großer Höhe auch ohne sichtbare äußere Beschädigung o. Ä.) ausgesetzt war.

## 3

### Geräte-Kurzbeschreibung

Das Gerät ist ein multifunktionaler Netzanalysator der:

- Elektrische Größen, wie Spannung, Strom, Frequenz, Leistung, Arbeit, Oberschwingungen u. a. in der Gebäude-Installation, an Verteilern, Leistungsschaltern und Schienenverteilern misst und berechnet.
- Messergebnisse anzeigt, speichert und über Schnittstellen übermittelt.

### Manipulationssicherer Zählerstandgang des MID+ zertifizierten Geräts.

Das UMG 96-PA-MID+ erfasst

- alle 15 min MID-geeichte Zählerstände der Energiewerte (bezogene und gelieferte Wirkenergie) für 2 Jahre.
- die Energiewerte mit erhöhter Genauigkeit, Zeitstempel (UTC) und Prüfsumme.
- Datensätze mit Zeitpunkten in der Software GridVis®.

### INFORMATION

Die zertifizierte Zählerstandgangsspeicherung des **UMG 96-PA-MID+** erfordert eine Uhrzeit-Synchronisation mit der gesetzlichen Zeit nach PTB-A 50.7 (Physikalisch Technische Bundesanstalt). Nähere Informationen zur Synchronisation finden Sie im Benutzerhandbuch.

### Montage

Bauen Sie das Gerät in die wettergeschützte Fronttafel von Schaltschränken ein.

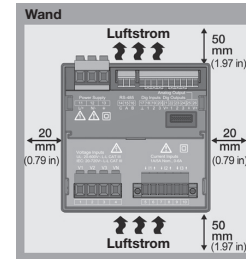

Ausbruchmaß: 92<sup>+0,8</sup> x 92<sup>+0,8</sup> mm

Halten Sie für ausreichende Belüftung die Abstände zu benachbarten Bauteilen ein!

Abb. Einbaulage Rückansicht UMG 96-PA

### VORSICHT

**Sachschaden durch Nichtbeachtung der Montagehinweise**  
Nichtbeachtung der Montagehinweise kann Ihr Gerät beschädigen oder zerstören.  
**Sorgen Sie in Ihrer Einbau-Umgebung für ausreichende Luftzirkulation, bei hohen Umgebungstemperaturen ggf. für Kühlung.**

### INFORMATION

Nähere Informationen zu Geräte-Funktionen, -Daten, -Montage und der im Gerät verwendeten Batterie finden Sie im Benutzerhandbuch.

## 4

### Versorgungsspannung anlegen

Die Höhe der Versorgungsspannung für Ihr Gerät entnehmen Sie dem Typenschild. Nach Anschluss der Versorgungsspannung, erscheint eine Anzeige auf dem Display. Erscheint keine Anzeige, überprüfen Sie, ob die Versorgungsspannung im Nennspannungsbereich liegt.



Abb. Anschluss Versorgungsspannung.

### VORSICHT

#### Sachschaden durch Nichtbeachtung der Anschlussbedingungen oder unzulässige Überspannungen

Durch Nichtbeachtung der Anschlussbedingungen oder Überschreiten des zulässigen Spannungsbereichs kann Ihr Gerät beschädigt oder zerstört werden.

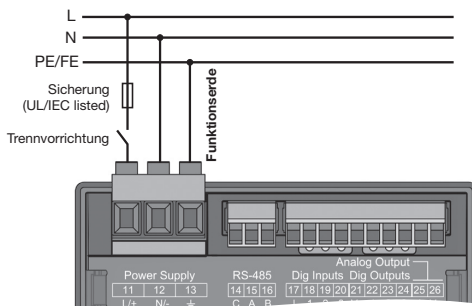
Bevor Sie das Gerät an die Versorgungsspannung anlegen beachten Sie bitte:

- Spannung und Frequenz müssen den Angaben des Typenschildes entsprechen! Grenzwerte, wie im Benutzerhandbuch beschrieben, einhalten!
- In der Gebäude-Installation die Versorgungsspannung mit einem UL/IEC gelisteten Leitungsschutzschalter/einer Sicherung sichern!
- Die Trennvorrichtung
  - für den Nutzer leicht erreichbar und in der Nähe des Geräts anbringen.
  - für das jeweilige Gerät kennzeichnen.
- Die Versorgungsspannung nicht an den Spannungswandlern abgreifen.
- Für den Neutraleiter eine Sicherung vorsehen, wenn der Neutraleiteranschluss der Quelle nicht geerdet ist.

## 5

### Netzsysteme

Geeignete Netzsysteme und maximale Nennspannungen (DIN EN 61010-1/A1):

	Dreiphasen-Vierleitersysteme mit geerdetem Neutraleiter	Dreiphasen-Dreileitersysteme mit geerdeter Phase
IEC	U <sub>L-N</sub> / U <sub>L-L</sub> : 417 V <sub>L-N</sub> / 720 V <sub>L-L</sub>	U <sub>L-L</sub> : 600 V <sub>L-L</sub>
UL	U <sub>L-N</sub> / U <sub>L-L</sub> : 347 V <sub>L-N</sub> / 600 V <sub>L-L</sub>	U <sub>L-L</sub> : 600 V <sub>L-L</sub>

Das Gerät darf nur in

- TN- und TT-Netzen
- Wohn- und Industriebereichen eingesetzt werden.

6

## Spannungsmessung

Das Gerät hat 3 Spannungsmesseingänge und eignet sich für verschiedene Anschlussvarianten.

### ⚠ GEFAHR

#### Verletzungsgefahr oder Beschädigung des Geräts.

Durch Nichtbeachtung der Anschlussbedingungen für die Spannungsmesseingänge können Sie sich verletzen oder das Gerät beschädigen. Beachten Sie deshalb:

- Die Spannungsmesseingänge
  - nicht mit Gleichspannung belegen.
  - mit einer geeigneten, gekennzeichneten und in der Nähe platzierten Sicherung und Trennvorrichtung (Alternativ: Leitungsschutzschalter) versehen.
  - sind berührungsfähig.
- Spannungen, die die erlaubten Netz-Nennspannungen überschreiten über Spannungswandler anschließen.
- Messspannungen und -ströme müssen aus dem gleichen Netz stammen.

### ℹ INFORMATION

Alternativ zur Sicherung und Trennvorrichtung können Sie einen Leitungsschutzschalter verwenden.



Abb. Anschlussvariante „Direkte Spannungsmessung in einem Dreiphasen-Vierleitersystem“

Die Spannungsmesseingänge sind für Messungen in Niederspannungsnetzen ausgelegt, in denen Nennspannungen bis 417 V Phase gegen Erde und 720 V Phase gegen Phase im 4-Leitersystem, vorkommen. Die Bemessungs- und Stoßspannungen entsprechen der Überspannungskategorie (siehe Technische Daten).

8

## Strommessung I1, I2, I3

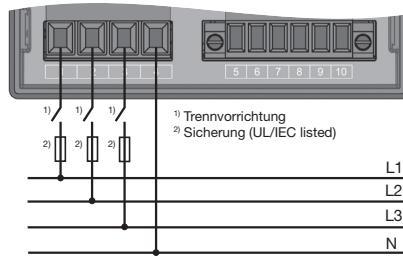
Das Gerät

- ist nur für eine Strommessung über Stromwandler zugelassen.
- ist für den Anschluss von Stromwandlern mit Sekundärströmen von  $\dots/1$  A und  $\dots/5$  A ausgelegt (voreingestelltes Stromwanderverhältnis 5/5 A).
- misst keine Gleichströme

Die Stromwandler müssen über eine Basisisolierung gemäß IEC 61010-1:2010 für die Nennspannung des Stromkreises verfügen.

### ⚠ WARNUNG

Verletzungsgefahr durch elektrische Spannung! Schwere Körperverletzungen oder Tod können erfolgen, durch:

- Berühren von blanken oder abisolierten Adern, die unter Spannung stehen.
  - Berührungsfähige Eingänge des Geräts.
- Schalten Sie Ihre Anlage vor Arbeitsbeginn spannungsfrei! Gegen Wiedereinschalten sichern! Spannungsfreiheit feststellen! Erden und Kurzschließen! Benachbarte, unter Spannung stehende Teile abdecken oder abschranken! Erden Sie die Anlage! Verwenden Sie dazu die Erdanschlussstellen mit Erdungssymbol!**

Anschluss „Strommessung über Stromwandler“

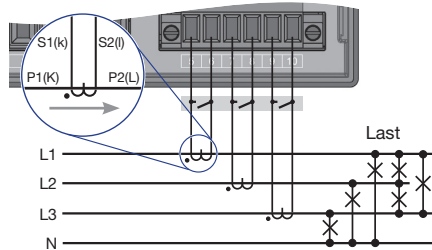

### ⚠ WARNUNG

Vor elektrischen Strömen und Spannungen! Sekundärseitig offen betriebene Stromwandler (hohe Spannungsspitzen) können schwere Körperverletzungen oder Tod zur Folge haben. **Vermeiden Sie offenen Betrieb der Stromwandler und schließen Sie unbelastete Wandler kurz!**

7

## Anschlussvarianten Spannungsmessung

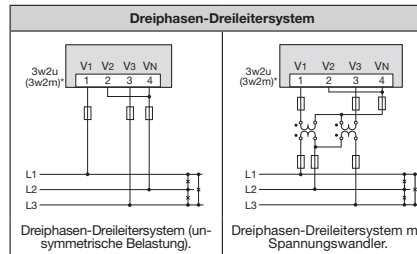
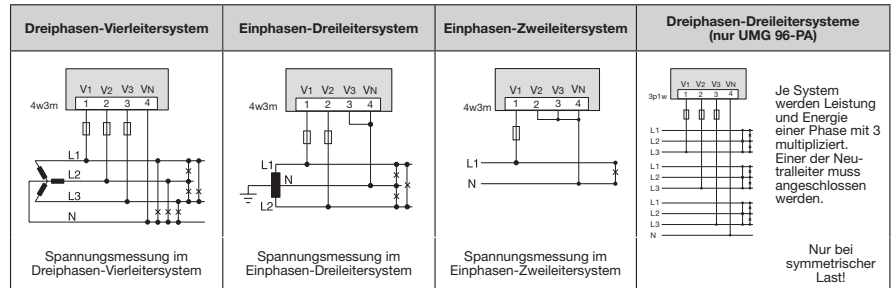

\* Einstellung 3w2u oder 3w2m je nach Anschluss der Strommessung (Schritt 9).

### UMG 96-PA-MID+ in Kombination mit Spannungswandlern:

Für eine MID-konforme Messung geeichte/zulässige Spannungswandler verwenden (Sekundär:  $3 \times 57,7/100$  V -  $3 \times 289/500$  V)!

Die gewählte Anschlussvariante (z.B. „4w3m“) muss im Gerät eingestellt werden, siehe Schritt 18.

9

## Anschlussvarianten Strommessung

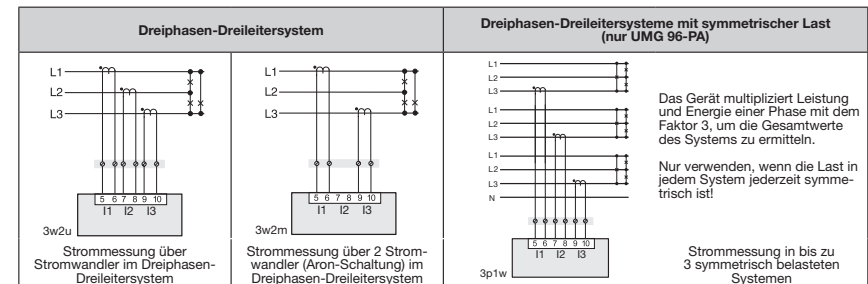
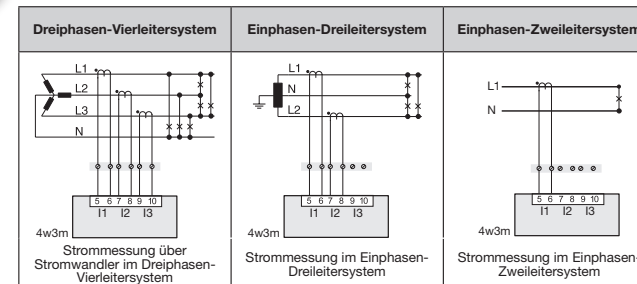

10

### MID-konforme Montage des MID+ zertifizierten Geräts



Abb. Installation der Abdeckungen am UMG 96-PA-MID+

#### INFORMATION

##### UMG 96-PA-MID+:

- Für eine manipulationssichere Montage (MID-konform) montieren Sie
- ihr Gerät mit der mitgelieferten Silikonichtung zwischen Gerät und Einbau-Aussparung in den geschützten Schaltschrank.
- nach der Installation Ihres Geräts die mitgelieferten Klemmabdeckungen und versiegeln Sie diese mit Plomben an den Vorrichtungen.

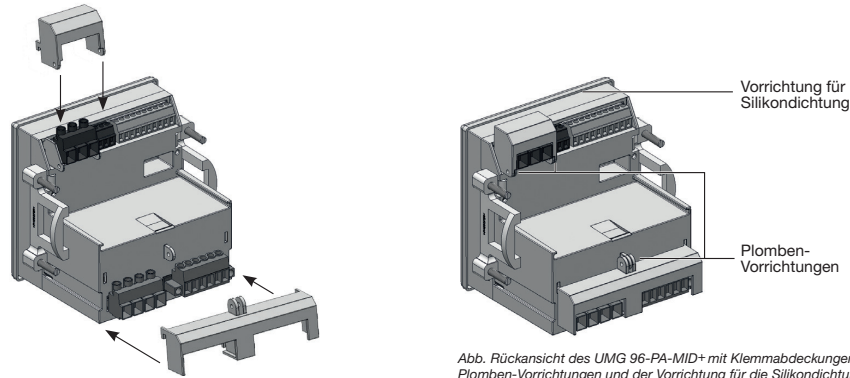
#### INFORMATION

##### UMG 96-PA-MID+:

- Verwenden Sie geeichte Messwandler um das Gerät für Abrechnungszwecke zu verwenden.
- Weitere Hinweise zu MID-Geräten finden Sie im Benutzerhandbuch.

Abb. Rückansicht des UMG 96-PA-MID+ mit Klemmabdeckungen, Plomben-Vorrichtungen und der Vorrichtung für die Silikonichtung

12

### Beispiel: PC-Verbindung über RS485-Schnittstelle und UMG 604 als Gateway

Die PC-Verbindung des Geräts über die serielle Schnittstelle RS485, z. B. mit einem UMG 604 als Gateway (vgl. Schritt 11, 3) ist eine Methode, um das Gerät/die Geräte zu konfigurieren und Daten auszulesen.

- Am Anfang und Ende eines Segments terminieren Sie das Kabel mit Abschlusswiderständen (120 Ω, 0,25 W). Das Gerät enthält keinen Abschlusswiderstand.
- Bei mehr als 32 Teilnehmern setzen Sie Repeater ein, um Segmente zu verbinden.
- Weitere Informationen, z. B. Kabeltyp, entnehmen Sie dem Benutzerhandbuch.



Abb. UMG 96-PA

#### RS485-Busstruktur

- In einer RS485-Busstruktur (Linie) verbinden Sie alle Geräte nach dem Master-Slave-Prinzip.
- Positionieren Sie das Gateway (Master) am Anfang oder Ende der Busstruktur.
- Ein Segment einer RS485-Busstruktur kann bis zu 32 Teilnehmer/Geräte beinhalten.

#### INFORMATION

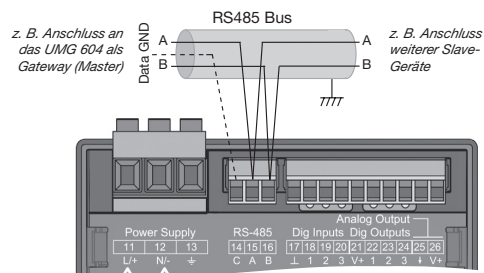
Erteilen Sie in der RS485-Busstruktur den Slave-Geräten über die entsprechenden Menüpunkte

- unterschiedliche Geräteadressen.
- abweichende Geräteadressen zum Master-Gerät.
- die gleiche Übertragungsrate (Baudrate).
- den gleichen Datenrahmen.

11

### Verbindung zum PC herstellen

Die gängigsten Verbindungen zur Kommunikation zwischen PC und Gerät:

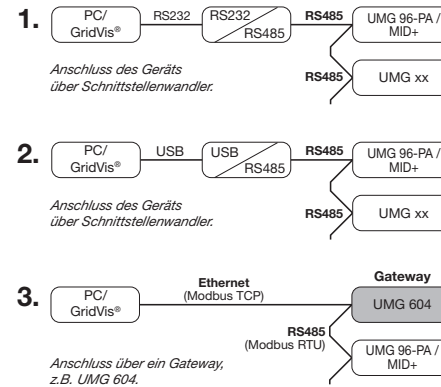

Anschluss des Geräts über Schnittstellenwandler.

Das Gateway funktioniert als Master (Client) im RS485-Bus für die angeschlossenen Slaves (Server). Als Gateway kann auch das UMG 96-PA mit Ethernet-Modul verwendet werden. Informationen zum Erweiterungsmodul mit Ethernet-Schnittstelle finden Sie in den Nutzungsinformationen zum Modul.



Abb. Rückseite UMG 96-PA

#### VORSICHT

**Sachschaden durch falsche Netzwerkeinstellungen.**  
Falsche Netzwerkeinstellungen können Störungen im IT-Netzwerk verursachen!  
**Informieren Sie sich bei Ihrem Netzwerkadministrator über die korrekten Netzwerkeinstellungen für Ihr Gerät.**

13

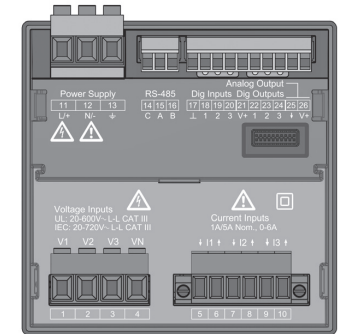
### Bedienung und Tastenfunktionen

Die Bedienung des Geräts erfolgt über 6 Funktions-tasten für die

- Auswahl von Messwertanzeigen.
- Navigation innerhalb der Menüs.
- Bearbeitung der Geräteeinstellungen.

Taste	Funktion
1	<ul style="list-style-type: none"> <li>• Menü anzeigen</li> <li>• Menü verlassen</li> <li>• Aktion abbrechen (ESC)</li> </ul>
2	<ul style="list-style-type: none"> <li>• Zum Startbildschirm wechseln (Übersicht).</li> <li>• Position wählen (nach links „◀“).</li> <li>• Konfiguration einer Messwertanzeige als Startbildschirm (Drücken bis Meldung erscheint).</li> </ul>
3	<ul style="list-style-type: none"> <li>• Menüpunkt oder Position wählen (nach unten „▼“).</li> <li>• Ändern (Auswahl, Ziffer -1).</li> </ul>
4	<ul style="list-style-type: none"> <li>• Menüpunkt oder Position wählen (nach oben „▲“).</li> <li>• Ändern (Auswahl, Ziffer +1).</li> </ul>
5	<ul style="list-style-type: none"> <li>• Position wählen (nach rechts „▶“).</li> </ul>
6	<ul style="list-style-type: none"> <li>• Auswahl bestätigen (Enter).</li> </ul>

Abb. Standardanzeige UMG 96-PA / MID+ - Messwertanzeige „Übersicht“

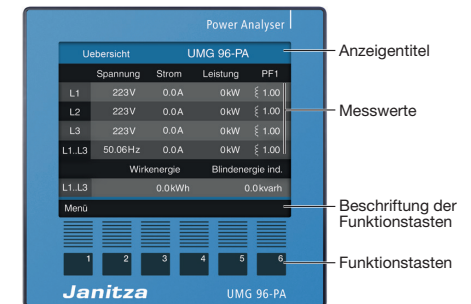

Nach einer Netzwiederkehr startet das Gerät mit der Messwertanzeige Übersicht (Standardeinstellung). Durch Betätigen der Funktionstaste 1 gelangen Sie in die Menü-Auswahl (Beschreibung siehe Benutzerhandbuch).

#### INFORMATION

Nähere Informationen zur Bedienung, Anzeige und zu Tastenfunktionen Ihres Geräts, finden Sie im Benutzerhandbuch.

14

## Standard-Anzeige UMG 96-PA

Nach einer Netzwiederkehr startet das UMG 96-PA mit der Messwertanzeige *Uebersicht*.

Abb. Display Messwertanzeige „Übersicht“ (UMG 96-PA)

Uebersicht		UMG 96-PA			
		Anzeigentitel			
		Spannung	Strom	Leistung	PF1
Messwerte	L1	223V	0.0 A	0kW	1.00
	L2	223V	0.0 A	0kW	1.00
	L3	223V	0.0 A	0kW	1.00
	L1..L3	50.06Hz	0.0 A	0kW	1.00
	L1..L3	Wirkenergie		Blindenergie ind.	
Menu		0.0kWh		0.0kvarh	

Beschriftung der Funktionstasten

Durch Betätigen der Funktionstaste 1 (vgl. Schritt 13) gelangen Sie in die Menü-Auswahl (Beschreibung siehe Benutzerhandbuch).

## Standard-Anzeige UMG 96-PA-MID+

Nach einer Netzwiederkehr startet das UMG 96-PA-MID+ mit der Messwertanzeige *Wirkenergie* (Standard-Anzeige). Die Messwertanzeige *Wirkenergie* zeigt die eichrechtlich relevanten Messwerte!

Abb. Display Messwertanzeige „Wirkenergie“ (UMG 96-PA-MID+)

Wirkenergie		UMG 96-PA-MID+	
		Anzeigentitel	
		MID-Prüfjahr	
		MID 2021	
Bezogen		0.57 kWh	MID-Wirkenergie bezogen
Geliefert		0.06 kWh	MID-Wirkenergie geliefert
Zeit		07.10.2021 11:05:17	
S0 Imp/kWh: 10000		KI.B	Genauigkeitsklasse
Menu	Home	Logbuch	Logbuch

S0 Impulswertigkeit

Nur UMG 96-PA-MID+: Zeit (Datum/Uhrzeit)

Durch Betätigen der Funktionstaste 1 gelangen Sie in die weiterführende Menü-Auswahl (Beschreibung siehe Benutzerhandbuch). Nach 1,5 Minuten ohne Eingabe erscheint die Messwertanzeige *Wirkenergie*.

### INFORMATION

Das **UMG 96-PA-MID+** besitzt softwaregesteuerte Tarife, die **nicht MID-Konform** sind.

15

## Passwort konfigurieren

Das Messgerät besitzt die Option, die Messgeräte-Konfiguration mit einem Passwort zu sperren. Nach einer Passwort-Konfiguration, fordert das Messgerät bei jeder Änderung der Messgeräte-Konfiguration eine Passwort-Eingabe.

<b>Einstellbereich:</b>	1-99999	= mit Passwort
	00000	= kein Passwort (Werkseinstellung UMG 96-PA)

1. Betätigen Sie die Taste 1, um das Menü zu öffnen.
2. Wählen Sie mit den Tasten 3 (▼) und 4 (▲) den Menüeintrag *Konfiguration* und bestätigen Sie mit Taste 6 *Enter*.
3. Es erscheint das Fenster *Konfiguration*.
4. Wählen Sie im Fenster *Konfiguration* mit den Tasten 3 (▼) und 4 (▲) den Eintrag *System* und bestätigen Sie mit Taste 6 *Enter*.
5. Es erscheint das Fenster *System*.
6. Wählen Sie im Fenster *System* mit den Tasten 3 (▼) und 4 (▲) den Eintrag *Passwort* und bestätigen Sie mit Taste 6 *Enter*.

7. Die Ziffern des Eintrags *Passwort* werden gelb angezeigt (gelb = Editiermodus).
8. Mit den Tasten 2 und 5 wählen Sie die einzustellende Ziffer. Mit den Tasten 3 (▼) und 4 (▲) ändern Sie die Ziffer (-1 / +1).
9. Bestätigen Sie Ihre Eingaben mit Taste 6 *Enter* oder beenden die Aktion mit Taste 1 *Esc*.
10. Um zurück zum Startbildschirm zu gelangen, betätigen Sie 2x Taste 1 *Esc* und anschließend die Taste 2 *Home*.

16

## Passwort UMG 96-PA

Das **UMG 96-PA** besitzt ab Werk das **Passwort 00000** (kein Passwort).

- Das Messgerät sperrt die Geräte-Konfiguration nach 5-maliger Falscheingabe des Passworts für 10 min.
- Notieren Sie Ihr Passwort und bewahren Sie es sicher auf!
- Ohne Passwort können Sie Ihr Gerät nicht konfigurieren! Benachrichtigen Sie bei Verlust des Passworts den Support des Geräte-Herstellers!

## Passwort UMG 96-PA-MID+

Das **UMG 96-PA-MID+** besitzt ab Werk das **Passwort 10000** (Werkseinstellung).

- Der Passwortschutz lässt sich bei diesem Gerät **nicht** deaktivieren.
- Das Messgerät sperrt die Geräte-Konfiguration nach 5-maliger Falscheingabe des Passworts für 10 min.
- Notieren Sie Ihr Passwort und bewahren Sie es sicher auf!
- Ohne Passwort können Sie Ihr Gerät nicht konfigurieren! Benachrichtigen Sie bei Verlust des Passworts den Support des Geräte-Herstellers!

### Das Logbuch:

- erscheint nur im UMG 96-PA-MID+ (vgl. Schritt 14).
- erfasst **Passwortänderungen, Änderungen der Strom- und Spannungswandlerverhältnisse** (CT und VT) und **Änderungen der Anschlussvarianten (Netzsysteme)**. Nähere Informationen im Benutzerhandbuch.
- erfasst maximal 64 Änderungen mit der Aufzeichnung des jeweiligen Zählerstandes.
- Nach 64 Einträgen im Logbuch sperrt das Gerät die Konfiguration von Passwörtern und Wandlerverhältnissen. Wenden Sie sich an den Support des Geräte-Herstellers.

17

## RS485-Verbindung konfigurieren

Befindet sich das Gerät in der Messwertanzeige *Übersicht*, gehen Sie wie folgt vor, um eine RS485-Verbindung zu konfigurieren:

1. Betätigen Sie die Taste 1, um das Menü zu öffnen.
2. Wählen Sie mit den Tasten 3 (▼) und 4 (▲) den Menüeintrag *Konfiguration* und bestätigen Sie mit Taste 6 *Enter*.
3. **Falls das Gerät passwortgeschützt ist, geben Sie das Passwort an dieser Stelle ein (siehe Schritt 15).**
4. Es erscheint das Fenster *Konfiguration*.
5. Wählen Sie mit den Tasten 3 (▼) und 4 (▲) den Eintrag *Kommunikation* und bestätigen Sie mit Taste 6 *Enter*.
6. Es erscheint das Fenster *Kommunikation* (siehe Abb.).
7. Konfigurieren Sie im Fenster *Kommunikation* die Einträge für den *Feldbus* (RS485-Verbindung), wie **Geräte-Adresse**, **Baudrate** und **Datenrahmen** durch Wählen des jeweiligen Eintrags und Bestätigung mit Taste 6 *Enter*.
8. Mit den Tasten 3 (▼) und 4 (▲) ändern Sie die Einstellung des ausgewählten Eintrags.

9. Bestätigen Sie Ihre Eingaben mit Taste 6 *Enter* oder beenden die Aktion mit Taste 1 *Esc*.
10. Um zurück zum Startbildschirm zu gelangen, betätigen Sie 2x Taste 1 *Esc* und anschließend die Taste 2 *Home*.

Kommunikation	
Feldbus	
Geräte Adresse	1
Baudrate	115200
Datenrahmen	1 stopbit
Esc ▼ ▲ Enter	

Abb. Fenster „Kommunikation“ mit den Einträgen zur Konfiguration der RS485-Verbindung.

### INFORMATION

Alle Einstellungen können Sie alternativ komfortabel in der Geräte-Konfiguration der Software GridVis® vornehmen!

## Anschlussvariante einstellen

Zur Berechnung der Leistungs- und Energiewerte müssen Sie im Gerät die installierte Anschlussvariante einstellen (siehe Schritte 7 und 9).

1. Betätigen Sie die Taste 1, um das Menü zu öffnen.
2. Wählen Sie mit den Tasten 3 (▼) und 4 (▲) den Menüeintrag *Konfiguration* und bestätigen Sie mit Taste 6 *Enter*.
3. **Falls das Gerät passwortgeschützt ist, geben Sie das Passwort an dieser Stelle ein (siehe Schritt 15).**
4. Es erscheint das Fenster *Konfiguration*.
5. Wählen Sie mit den Tasten 3 (▼) und 4 (▲) den Eintrag *Messung* und bestätigen Sie mit Taste 6 *Enter*.
6. Es erscheint das Fenster *Messung*.
7. Wählen Sie den Eintrag *Anschlussvariante* und bestätigen Sie mit Taste 6 *Enter*.
8. Wählen Sie die Anschlussvariante mit den Tasten 3 (▼) und 4 (▲) aus.
9. Bestätigen Sie Ihre Wahl mit Taste 6 *Enter*.

Messung	
Messwandler	->
Anschlussvariante	4w3m
Nennstrom	150A
Nennfrequenz	Auto (45-65 Hz)
Esc    <    >    Enter	

Abb. Fenster „Messung“ mit der Konfiguration der Anschlussvariante.

10. Um im nächsten Schritt die Messwandler einzustellen, drücken Sie die Taste 4 (▲).

Optional: Um zurück zum Startbildschirm zu gelangen, betätigen Sie 3x Taste 1 *Esc* und anschließend die Taste 2 *Home*.

### **i** INFORMATION

Nähere Informationen zu den Einstellungen finden Sie im Benutzerhandbuch.

## Strom- / Spannungswandler konfigurieren

Für korrekte Messergebnisse müssen Sie die Wandlerverhältnisse auf die verwendeten Strom- und Spannungswandler anpassen.

1. Betätigen Sie die Taste 1, um das Menü zu öffnen.
2. Wählen Sie mit den Tasten 3 (▼) und 4 (▲) den Menüeintrag *Konfiguration* und bestätigen Sie mit Taste 6 *Enter*.
3. **Falls das Gerät passwortgeschützt ist, geben Sie das Passwort an dieser Stelle ein (siehe Schritt 15).**
4. Es erscheint das Fenster *Konfiguration*.
5. Wählen Sie mit den Tasten 3 (▼) und 4 (▲) den Eintrag *Messung* und bestätigen Sie mit Taste 6 *Enter*.
6. Es erscheint das Fenster *Messung*.
7. Im Fenster *Messung* wählen Sie den Eintrag *Messwandler* und bestätigen Sie mit Taste 6 *Enter*.
8. Es erscheint das Konfigurationsfenster mit den Wandlerverhältnissen für Strom- und Spannungswandler (siehe Abb.).

Messung		
	primaer	sekundaer
Stromwandler	5A	5A
Spannungswandler	400V	400V
Esc    <    >    Enter		

Abb. Fenster „Messung“ mit der Konfiguration der Strom- und Spannungswandler.

9. Wählen Sie mit den Tasten 2 bis 5 einen Eintrag von Strom- oder Spannungswandler (Primär- oder Sekundärseite) aus.
10. Bestätigen Sie Ihre Wahl mit der Taste 6 *Enter*.
11. Mit den Tasten 2 und 5 wählen Sie die einzustellende Ziffer. Mit den Tasten 3 (▼) und 4 (▲) ändern Sie die Ziffer (-1 / +1).
12. Bestätigen Sie den eingegebenen Wert mit Taste 6 (*Enter*).
13. Um zurück zum Startbildschirm zu gelangen, betätigen Sie 3x Taste 1 *Esc* und anschließend die Taste 2 *Home*.

### **i** INFORMATION

**Strom- und Spannungswandler-Verhältnisse** konfigurieren Sie auch in der Geräte-Konfiguration der Software GridVis®!

Näheres zu Messwandler-Verhältnissen und deren Einstellungen finden Sie im Benutzerhandbuch.

### **i** INFORMATION

**Wichtig für das MID+ zertifizierte Gerät:** Erstellen, prüfen und/oder ergänzen Sie Eintragungen der Wandlerkonfigurationen im Geräte-Abnahmeprotokoll!

Überspannung L1 11:34				
	Spannung	Strom	Leistung	PF1
L1	0V	0.000A	0.00kW	< 1.00
L2	0V	0.000A	0.00kW	< 1.00
L3	0V	0.000A	0.00kW	< 1.00
L1..L3	50.00Hz	0.000A	0.00kW	< 1.00
Wirkenergie			Blindenergie kap.	
L1..L3	44.1 kWh		15.1 kvarh	
Menu		Alarme		

Abb. Warnhinweis Überspannung

Bei einer **Messbereichsüberschreitung** zeigt das Gerätedisplay den Warnhinweis *Überspannung* bzw. *Überstrom* mit der Angabe der Phase (weitere Informationen im Benutzerhandbuch).

Über die Taste 5 *Alarme* quittieren Sie den Warnhinweis.

## Technische Daten

Allgemein	
Nettogewicht (mit aufgesetzten Steckverbindern)	ca. 250 g (0.55 lb)
Verpackungsgewicht (inkl. Zubehör)	ca. 500 g (1.1 lb)
Batterie	Typ Lithium CR2032, 3 V (Zulassung nach UL 1642)
Datenspeicher	8 MB
Lebensdauer der Hintergrundbeleuchtung	40000 h (Über 40000 h reduziert sich die Hintergrundbeleuchtung auf ca. 50%)
Schlagfestigkeit	IK07 nach IEC 62262

### Transport und Lagerung

Die folgenden Angaben gelten für in der Originalverpackung transportierte und gelagerte Geräte.

Freier Fall	1 m (39.37 in)
Temperatur	-25 °C (-13 °F) bis +70° C (158 °F)
Relative Luftfeuchtigkeit (nicht kondensierend)	0 bis 90% RH

### Umgebungsbedingungen im Betrieb

Das Gerät wettergeschützt und ortsfest einsetzen. Schutzklasse II nach IEC 60536 (VDE 0106, Teil 1).	
Bemessungstemperaturbereich	-10 °C (14 °F) bis +55 °C (131 °F)
Relative Luftfeuchtigkeit (nicht kondensierend)	0 bis 75% RH
Betriebshöhe	0 - 2000 m (1.24 mi) über NN
Verschmutzungsgrad	2
Einbaulage	beliebig
Lüftung	keine Fremdbelüftung erforderlich.
Fremdkörper- und Wasserschutz	
- Front	IP40 nach EN60529
- Rückseite	IP20 nach EN60529
- Front mit Dichtung	IP54 nach EN60529

Versorgungsspannung	
Nennbereich	<b>Option 230 V:</b> AC 90 V - 277 V (50/60 Hz) oder DC 90 V - 250 V, 300 V CATIII
	<b>Option 24 V*:</b> AC 24 V - 90 V (50/60 Hz) oder DC 24 V - 90 V, 150 V CATIII
Arbeitsbereich	+/-10% vom Nennbereich
Leistungsaufnahme	<b>Option 230 V:</b> max. 4,5 VA / 2 W <b>Option 24 V*:</b> max. 4,5 VA / 2 W
Interne Sicherung, nicht austauschbar	Typ T1A / 250 VDC / 277 VAC gemäß IEC 60127
Empfohlene Überstromschutzrichtung für den Leitungsschutz	<b>Option 230 V:</b> 6 - 16 A <b>Option 24 V*:</b> 1 - 6 A (Char. B) (IEC-/UL-Zulassung)

\* Die Option 24 V gilt nur für das UMG 96-PA!

Strommessung	
Nennstrom	5 A
Messbereich	0,005 - 6 A rms
Crest-Faktor (bez. auf d. Nennstrom)	2 (bez. auf 6 A rms)
Überlast für 1 Sek.	60 A (sinusförmig)
Auflösung	0,1 mA (Display 0,001 A)
Überspannungskategorie	300 V CAT II
Bemessungsstoßspannung	2,5 kV
Leistungsaufnahme	ca. 0,2 VA (Ri=5 mΩ)
Abtastfrequenz	8,13 kHz
Fourier-Analyse	1. - 40. Harmonische

Spannungsmessung	
3-Phasen 4-Leitersysteme mit Nennspannungen bis	417 V / 720 V (+/-10%) nach IEC 347 V / 600 V (+/-10%) nach UL
3-Phasen 3-Leitersysteme mit Nennspannungen bis	600 V (+10%)
1-Phase 2-Leitersystem, mit Nennspannungen bis	480 V (+/-10%)
Überspannungskategorie	600 V CAT III, 300 V CAT IV
Bemessungsstoßspannung	6 kV
Absicherung der Spannungsmessung	1 - 10 A Auslösecharakteristik B (mit IEC-/UL-Zulassung)
Messbereich L-N	0 <sup>1)</sup> - 600 Vrms (max. Überspannung 800 Vrms)
Messbereich L-L	0 <sup>1)</sup> - 1040 Vrms (max. Überspannung 1350 Vrms)
Auflösung	0,01 V
Crest-Faktor	2,45 (bez. auf Messbereich)
Impedanz	3 MΩ/Phase
Leistungsaufnahme	ca. 0,1 VA
Abtastfrequenz	8,13 kHz
Frequenz der Grundschiwingung	45 Hz - 65 Hz
- Auflösung	0,01 Hz
Fourier-Analyse	1. - 40. Harmonische

1) ... Das Gerät ermittelt Messwerte nur, wenn am Spannungsmesseingang V1 eine Spannung L1-N von größer 20 Veff (4-Leitermessung) oder eine Spannung L1-L2 von größer 34 Veff (3-Leitermessung) anliegt.

Technische Daten für das MID+ zertifizierte Gerät	
Spannungsbereich	3 x 57,7 / 100 V - 3 x 289 / 500 V
Strombereich	0,002 - 6 A
Frequenzbereich	45 - 65 Hz
Referenzfrequenz	50 Hz
Genauigkeitsklasse	B
Impulswertigkeit S0 (Impulskonstante)	10000 Impulse/kWh <sup>1)</sup>
Elektromagnetische Verträglichkeit	E2
Mechanische Verträglichkeit	M1
Geeignete Netzsysteme	1p2w, 3p3w, 3p4w

1) Die Impulswertigkeit S0 wird automatisch an das eingestellte Spannungswandlerverhältnis angepasst. Die aktuelle Impulswertigkeit S0 erscheint in der Messwertanzeige Wirkenergie (siehe Schritt 14).

#### Serielle Schnittstelle

RS485 - Modbus RTU/Slave	9,6 kbps, 19,2 kbps, 38,4 kbps, 57,6 kbps, 115,2 kbps
--------------------------	---

#### Digitale Ausgänge

3 digitale Ausgänge, Halbleiterrelais, nicht kurzschlussfest.	
Schaltspannung	max. 33 V AC, 40 V DC
Schaltstrom	max. 50 mAeff AC/DC
Reaktionszeit	ca. 200 ms
Impulsausgang (Energie-Impulse)	max. 50 Hz

#### UMG 96-PA-MID+:

Der Messwert „Wirkenergie“ (Bezogen/Geliefert) belegt den digitalen Ausgang 1 (Klemme 21/22).

Digitale Eingänge	
3 digitale Eingänge, Halbleiterrelais, nicht kurzschlussfest.	
Maximale Zählerfrequenz	20 Hz
Eingangssignal liegt an	18 V - 28 V DC (typisch 4 mA)
Eingangssignal liegt nicht an	0 - 5 V DC, Strom kleiner 0,5 mA

#### Leitungslänge (digitale Ein-/Ausgänge)

bis 30 m (32,81 yd)	nicht abgeschirmt
größer 30 m (32,81 yd)	abgeschirmt

#### Analoger Ausgang

Externe Versorgung	max. 33V
Strom	0 - 20 mA
Update-Zeit	1 sec
Bürde	max. 300 Ω
Auflösung	10 Bit

Anschlussvermögen der Klemmstellen (Versorgungsspannung)	
Anschließbare Leiter. Pro Klemmstelle nur einen Leiter anschließen!	
Eindrähtige, mehrdrähtige, feindrähtige	0,2 - 4 mm <sup>2</sup> , AWG 28-12
Aderendhülsen (nicht isoliert)	0,2 - 2,5 mm <sup>2</sup> , AWG 26-14
Aderendhülsen (isoliert)	0,2 - 2,5 mm <sup>2</sup> , AWG 26-14
Anzugsdrehmoment	0,4 - 0,5 Nm (3.54 - 4.43 lbf in)
Absolierlänge	7 mm (0.2756 in)

Anschlussvermögen der Klemmstellen (digitale Ein-/Ausgänge, analoger Ausgang)	
Anschließbare Leiter. Pro Klemmstelle nur einen Leiter anschließen!	
Eindrähtige, mehrdrähtige, feindrähtige	0,2 - 1,5 mm <sup>2</sup> , AWG 28-16
Aderendhülsen (nicht isoliert)	0,2 - 1,5 mm <sup>2</sup> , AWG 26-16
Aderendhülsen (isoliert)	0,2 - 1,5 mm <sup>2</sup> , AWG 26-16
Anzugsdrehmoment	0,2 - 0,25 Nm (1.77 - 2.21 lbf in)
Absolierlänge	7 mm (0.2756 in)

Anschlussvermögen der Klemmstellen (serielle Schnittstelle)	
Anschließbare Leiter. Pro Klemmstelle nur einen Leiter anschließen!	
Eindrähtige, mehrdrähtige, feindrähtige	0,2 - 1,5 mm <sup>2</sup> , AWG 28-16
Aderendhülsen (nicht isoliert)	0,2 - 1,5 mm <sup>2</sup> , AWG 26-16
Aderendhülsen (isoliert)	0,2 - 1,5 mm <sup>2</sup> , AWG 26-16
Anzugsdrehmoment	0,2 - 0,25 Nm (1.77 - 2.21 lbf in)
Absolierlänge	7 mm (0.2756 in)

Anschlussvermögen der Klemmstellen (Strommessung)	
Anschließbare Leiter. Pro Klemmstelle nur einen Leiter anschließen!	
Eindrähtige, mehrdrähtige, feindrähtige	0,2 - 4 mm <sup>2</sup> , AWG 28-12
Aderendhülsen (nicht isoliert)	0,2 - 2,5 mm <sup>2</sup> , AWG 26-14
Aderendhülsen (isoliert)	0,2 - 2,5 mm <sup>2</sup> , AWG 26-14
Anzugsdrehmoment	0,4 - 0,5 Nm (3.54 - 4.43 lbf in)
Absolierlänge	7 mm (0.2756 in)

Anschlussvermögen der Klemmstellen (Spannungsmessung)	
Anschließbare Leiter. Pro Klemmstelle nur einen Leiter anschließen!	
Eindrähtige, mehrdrähtige, feindrähtige	0,2 - 4 mm <sup>2</sup> , AWG 28-12
Aderendhülsen (nicht isoliert)	0,2 - 2,5 mm <sup>2</sup> , AWG 26-14
Aderendhülsen (isoliert)	0,2 - 2,5 mm <sup>2</sup> , AWG 26-14
Anzugsdrehmoment	0,4 - 0,5 Nm (3.54 - 4.43 lbf in)
Absolierlänge	7 mm (0.2756 in)

21

## Vorgehen im Fehlerfall

Fehlermöglichkeit	Ursache	Abhilfe
Keine Anzeige	Externe Sicherung für die Versorgungsspannung hat ausgelöst.	Sicherung ersetzen.
Keine Stromanzeige	Messspannung nicht angeschlossen.	Messspannung anschließen.
	Messstrom nicht angeschlossen.	Messstrom anschließen.
Angezeigter Strom ist zu groß oder zu klein.	Strommessung in der falschen Phase.	Anschluss überprüfen und ggf. korrigieren.
	Stromwandlerfaktor falsch programmiert.	Stromwandler-Übersetzungsverhältnis am Stromwandler ablesen und programmieren.
	Stromüberschwingung überschreitet den Stromsicherheitwert am Messeingang	Stromwandler mit einem größeren Stromwandler-Übersetzungsverhältnis einbauen.
Angezeigte Spannung ist zu groß oder zu klein.	Der Strom am Messeingang wurde unterschritten.	Stromwandler mit einem kleineren Stromwandler-Übersetzungsverhältnis einbauen.
	Messung in der falschen Phase.	Anschluss überprüfen und ggf. korrigieren.
Angezeigte Spannung ist zu klein.	Spannungswandler falsch programmiert.	Spannungswandler-Übersetzungsverhältnis am Spannungswandler ablesen und programmieren.
	Messbereichsüberschreitung.	Spannungswandler verwenden.
Änderungen von Passwort oder Wandlerverhältnissen nicht möglich.	Der Spannungssicherheitwert am Messeingang wurde durch Oberschwingungen überschritten.	<b>Achtung!</b> Stellen Sie sicher, dass die Messeingänge nicht überlastet werden.
	Logbuch-Sperrung nach 64 Einträgen.	Support des Herstellers benachrichtigen!
Trotz obiger Maßnahmen funktioniert das Gerät nicht.	Gerät defekt.	Gerät und Fehlerbeschreibung zur Überprüfung an den Hersteller senden.

### INFORMATION

Verwenden Sie **MID+ zertifizierte Geräte** entsprechend der nationalen Vorgaben. Die Eichgültigkeitsdauer richtet sich nach dem jeweils gültigen Landesrecht. In Deutschland beträgt diese 8 Jahre und kann danach von einer staatlich anerkannten Prüfstelle verlängert werden.

### INFORMATION

Aufgrund gesetzlicher Vorschriften ist ein Firmware-Update bei **MID+ zertifizierten Geräten** auf den nicht MID relevanten Bereich beschränkt!

UK Represented by:  
Authorised Rep Compliance Ltd., ARC House, Thurnham,  
Lancaster, LA2 0DT, UK.

**Janitza®**

## Power Analyser

UMG 96-PA (from FW 3.50)

UMG 96-PA<sup>MID+</sup> (as of FW 3.50)

## Installation manual

Installation and device settings

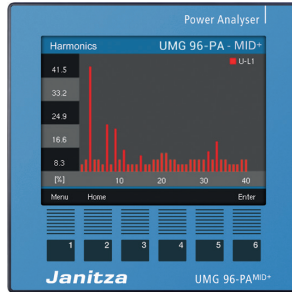

The device fronts can deviate!

User Manual:



Janitza electronics GmbH  
Vor dem Polstück 6  
35633 Lahnu | Germany  
Support +49 6441 9642-22  
info@janitza.com | www.janitza.com

**Janitza**<sup>®</sup>



## General

## Disclaimer

Compliance with the usage information for the devices is a prerequisite for safe operation and attaining the stated performance characteristics and product features. Janitza electronics GmbH assumes no liability for bodily injury, material damage or financial losses which result from disregard of the usage information.

Make sure that your usage information is readily available and legible.

Additional documentation can be found on our website at [www.janitza.com](http://www.janitza.com) under Support > Downloads.

## Copyright notice

© 2024 - Janitza electronics GmbH - Lahnu.  
All rights reserved. Any reproduction, processing, distribution or other use, in whole or in part, is prohibited.

## Subject to technical alterations.

- Make sure that your device matches the installation manual.
- First read and understand the documents associated with the product.

- Keep the documents associated with the product available for the entire service life and pass them on to any possible subsequent users.
- Please find out about device revisions and the associated amendments of the documentation associated with your product at [www.janitza.com](http://www.janitza.com).

## Disposal

Please abide by national regulations! Dispose of individual parts, as applicable, depending on their composition and existing country-specific regulations, for example, as

- Electronic waste
  - Plastics
  - Metals
- or engage a certified disposal company to handle scrapping.

## Relevant laws, standards and directive used

Please see the declaration of conformity on our website ([www.janitza.com](http://www.janitza.com)) for the laws, standards and directives applied for the device by Janitza electronics GmbH.

2

## Safety

## Safety information

The installation manual does not represent a complete set of all safety measures required for the operation of the device.

Special operating conditions can require additional measures. The installation instructions contain information which must be observed to ensure your personal safety and avoid material damage.

Symbols used on the device:

	The additional symbol on the device itself indicates an electrical danger that can result in serious injuries or death.
	This general warning symbol draws attention to a possible risk of injury. Be certain to observe all of the information listed under this symbol in order to avoid possible injury or even death.

Safety information in the installation manual is marked by a warning triangle and, in dependence on the degree of hazard, is displayed as follows:

**⚠ DANGER**

Warns of an imminent danger which, if not avoided, will result in serious or fatal injury.

**⚠ WARNING**

Warns of a potentially hazardous situation which, if not avoided, could result in serious injury or death.

**⚠ CAUTION**

Warns of an immediately hazardous situation which, if not avoided, can result in minor or moderate injury.

**⚠ ATTENTION**

Warns of an immediately hazardous situation which, if not avoided, can result in material or environmental damage.

**ⓘ INFORMATION**

Indicates procedures in which there is **no** hazard of personal injury or material damage.

## Safety measures

When operating electric devices, it is unavoidable for certain parts of these devices to conduct hazardous voltage. Consequently, severe bodily injury or material damage can occur if they are not handled properly:

- Before making connections to the device, ground the device by means of the ground wire connection, if present.
- Hazardous voltages can be present in all circuitry parts that are connected to the power supply.
- There can still be hazardous voltages present in the device even after it has been disconnected from the supply voltage (capacitor storage).
- Do not operate equipment with current transformer circuits when open.

**⚠ WARNING****Risk of injury due to electrical voltage!**

Severe bodily injury or death can result from:

- Touching bare or stripped leads that are energized.
  - Device inputs that pose a hazard when touched.
- Switch off your installation before commencing work! Secure it against being switched on! Check to be sure it is de-energized! Ground and short circuit! Cover or block off adjacent live parts!**

- Do not exceed the limit values specified in the user manual and on the rating plate! This must also be observed during testing and commissioning!
- Take note of the safety and warning notices in the documents that belong to the device!

## Qualified personnel

To avoid bodily injury and material damage, only qualified personnel with electrical training are permitted to work on the device who have knowledge of:

- the national accident prevention regulations.
- safety technology standards,
- installation, commissioning and operation of the device.

**ⓘ INFORMATION**

During installation and when working on the **MID+** certified device, the person working on the device is responsible for preparing a device acceptance report or, if necessary, for adding entries! The device acceptance report contains information on current and voltage transformer types and their settings (transformer ratios, date and time specifications). The device acceptance protocol must be retained and kept available during the entire service life of the **MID+** certified devices!

### Intended use

The device is:

- Intended for installation in switchboard cabinets and small distribution boards. The mounting orientation is arbitrary (Please observe step 3 "Installation").
- Not intended for installation in vehicles! Use of the device in non-stationary equipment constitutes an exceptional environmental condition and is only permissible by special agreement.
- Not intended for installation in environments with harmful oils, acids, gases, vapors, dusts, radiation, etc.
- Designed as an indoor meter.

Safe and trouble-free operation of the device presupposes proper transport, proper storage, set-up and assembly as well as operation and maintenance.

### Incoming goods inspection

Exercise due caution when unpacking and packing the device, do not use force and only use suitable tools. Check the following:

- Visually inspect the devices for flawless mechanical condition.

- Check the scope of delivery (see user manual) for completeness before you begin installing the device.

If it can be assumed that safe operation is no longer possible, the device must be taken out of operation immediately and secured against unintentional start-up.

It can be assumed that safe operation is no longer possible if the device, for example:

- has visible damages,
- no longer functions despite an intact power supply,
- Was subjected to extended periods of unfavorable conditions (e.g. storage outside of the permissible climate thresholds without adjustment to the room climate, condensation, etc.) or transport stress (e.g. falling from an elevated position, even without visible external damage, etc.).

3

### Brief device description

The device is a multifunctional network analyzer that:

- Measures and calculates electrical quantities such as voltage, current, frequency, power, work, harmonics current, etc. in building installations, at distribution boards, circuit breakers and busbar trunking systems.
- Displays and stores measurement results and transmits them via interfaces.

### Tamper-proof meter reading cycle of the MID+ certified device.

The UMG 96-PA-MID+ records

- MID-calibrated meter readings of the energy values (active energy consumed and delivered) every 15 min. for 2 years.
- The energy values with increased accuracy, a time stamp (UTC) and checksum.
- Data sets with time instants in the GridVis® software.

### INFORMATION

The certified meter reading cycle storage of the UMG 96-PA-MID+ requires a time synchronization with the legal time according to PTB-A 50.7 (Physikalisch Technische Bundesanstalt, national metrology institute). More information on synchronization can be found in the user manual.

### Mounting

Install the device in the weatherproof front panel of switchboard cabinets.

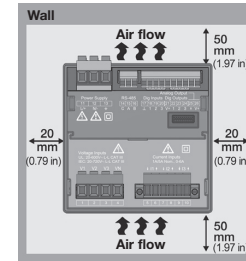

Cutout dimensions: 92<sup>+0.8</sup> x 92<sup>+0.8</sup> mm

Maintain the distances to neighboring components required for sufficient ventilation!

Fig. Mounting orientation Rear view UMG 96-PA

### CAUTION

**Material damage due to disregard of the installation instructions!** Disregard of the installation instructions can damage or destroy your device. **Provide adequate air circulation in your installation environment and cooling, as needed, when the ambient temperatures are high.**

### INFORMATION

More information on device functions, data and installation as well as the battery used in the device can be found in the user manual.

4

### Applying the supply voltage

The level of the supply voltage for your device can be found on the rating plate. After connecting the supply voltage, the display becomes active. If no display appears, check whether the supply voltage is within the nominal voltage range.

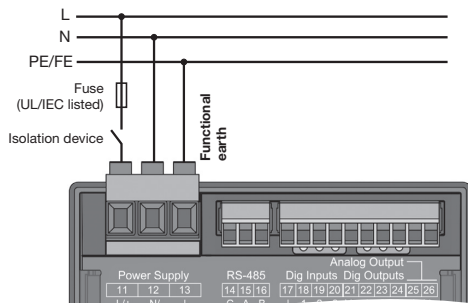

Fig. Supply voltage connection.

### CAUTION

#### Material damage due to disregard of the connection conditions or impermissible overvoltages

Disregard of the connection instructions or exceeding the permissible voltage range can damage or destroy your device.

Before connecting the device to the supply voltage, please note:

- **Voltage and frequency must correspond to the specifications on the rating plate! Observe limit values as described in the user manual!**
- **In the building installation, secure the supply voltage with a UL/IEC listed line circuit breaker/fuse!**
- **Observe the following for the isolation device**
  - Install it close to the device and easily accessible for the user.
  - Mark it for the respective device.
- **Do not tap the supply voltage from the voltage transformers.**
- **Provide a fuse for the neutral conductor if the neutral conductor terminal of the source is not grounded!**

5

### Grid systems

Suitable grid systems and maximum rated voltages (DIN EN 61010-1/A1):

	Three-phase 4-conductor systems with grounded neutral conductor	Three-phase 3-conductor systems with grounded phase
IEC	U <sub>L-N</sub> / U <sub>L-L</sub> : 417 V <sub>LN</sub> / 720 V <sub>LL</sub>	U <sub>L-L</sub> : 600 V <sub>LL</sub>
UL	U <sub>L-N</sub> / U <sub>L-L</sub> : 347 V <sub>LN</sub> / 600 V <sub>LL</sub>	U <sub>L-L</sub> : 600 V <sub>LL</sub>

The device must only be used in

- TN and TT networks
- Residential and industrial areas

6

## Voltage measurement

The device has 3 voltage measurement inputs and is suitable for various connection variants.

### ⚠ DANGER

- Risk of injury or damage to the device.** You can injure yourself or damage the device by not observing the connection conditions for the voltage measurement inputs. Therefore please abide by the following:
- Concerning the voltage measurement inputs:
    - Do not apply DC voltage to them.
    - Equip them with a suitable fuse and isolation device appropriately marked and located nearby (alternatively: line circuit breaker).
    - The voltage measurement inputs are dangerous to touch.
  - Connect voltages that exceed the permissible nominal network voltages via a voltage transformer.
  - Measured voltages and currents must originate from the same network.

### ℹ INFORMATION

As an alternative to the fuse and isolation device, you can use a line circuit breaker.

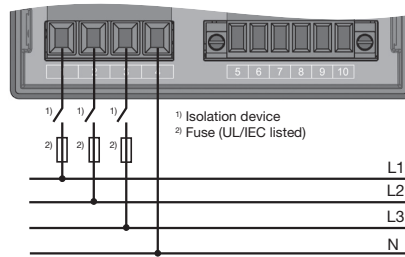

Fig. Connection variant "Measuring voltage directly in a three-phase 4-wire system"

The voltage measurement inputs are designed for measurements in low-voltage networks in which there are nominal voltages of up to 417 V phase to ground and 720 V phase to phase in the 4-wire system.

The rated and surge voltages correspond to the overvoltage category (see Technical Data).

7

## Connection variants for voltage measurement

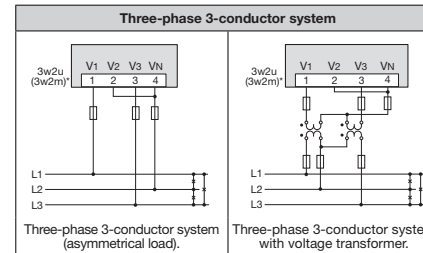
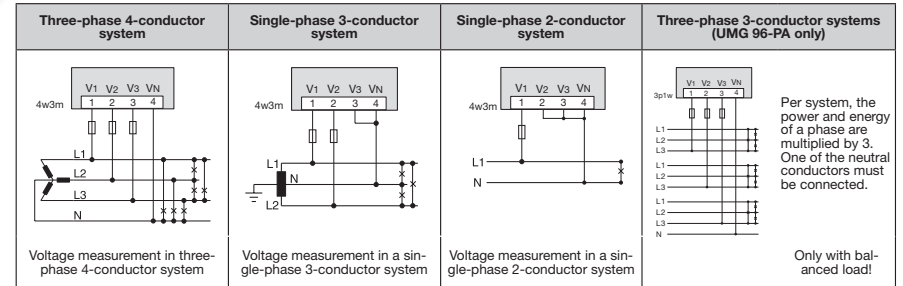

\* Setting 3w2u or 3w2m depending on the connection of the current measurement (step 9).

**UMG 96-PA-MID+ in combination with voltage transformers:** Use calibrated/ permissible voltage transformers for MID-compliant measurement (secondary: 3 x 57.7/100 V - 3 x 289/500 V!)

The selected connection variant (e.g. "4w3m") must be set in the device, see step 18.

8

## Current measurements I1, I2, I3

The device:

- Is only approved for current measurement via current transformers.
- Is designed for the connection of current transformers with secondary currents of  $\dots/1$  A and  $\dots/5$  A (preset current transformer ratio, 5/5 A).
- Does not measure DC currents.

The current transformers must have basic insulation according to IEC 61010-1:2010 for the nominal voltage of the circuit.

### ⚠ WARNING

- Risk of injury due to electrical voltage!** Severe bodily injury or death can result from:
- Touching bare or stripped leads that are energized.
  - Device inputs that pose a hazard when touched. **Disconnect your system from the power supply before starting work! Secure it against being switched on! Check to be sure it is de-energized! Ground and short circuit! Cover or block off adjacent live parts! Ground the system! Use the ground connection points with the ground symbol to do so!**

Connection "Current measurement via current transformer"

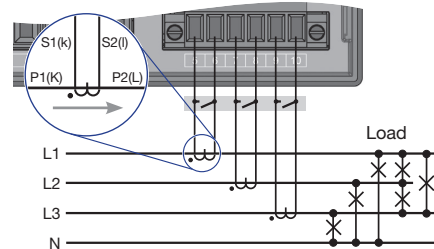

### ⚠ WARNING

- Of electrical currents and voltages!** Current transformers operated while exposed on the secondary side (high voltage peaks) can result in severe bodily injury or death. **Avoid exposed operation of current transformers and short circuit unloaded transformers!**

9

## Connection variants for current measurement

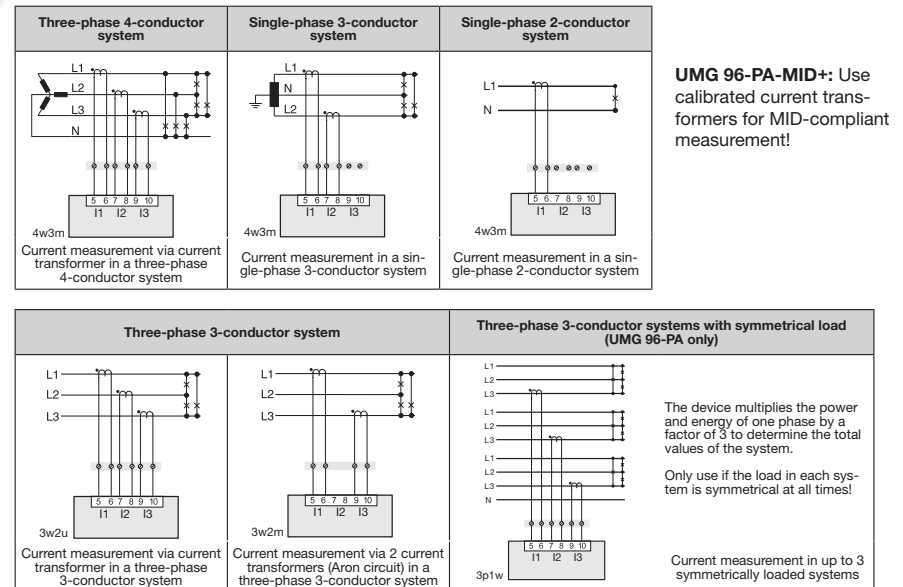

10

## MID compliant mounting of the MID+ certified device

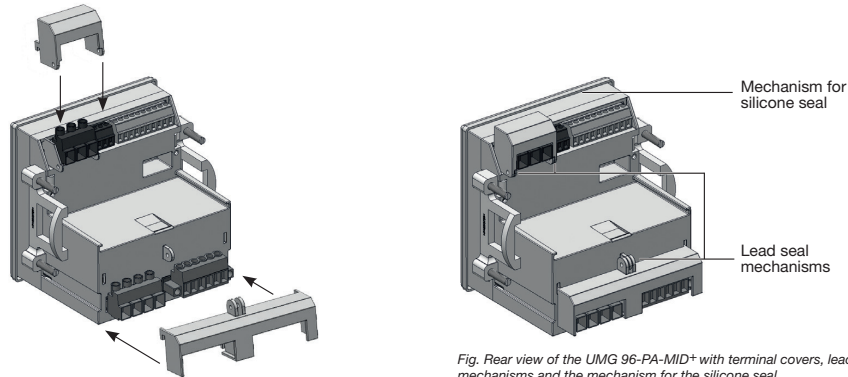

Fig. Installing the covers on the UMG 96-PA-MID+

### INFORMATION

#### UMG 96-PA-MID+:

- For a tamper-proof installation (MID-compliant), install
  - Your device with the supplied silicone seal between the device and the installation opening in the protected switchboard cabinet.
  - After installing your device, use the supplied terminal covers and seal them with lead seals on the fixtures.

### INFORMATION

#### UMG 96-PA-MID+:

- Use calibrated transformers when the device is to be used for billing purposes.
- Further information on MID devices can be found in the user manual.

Fig. Rear view of the UMG 96-PA-MID+ with terminal covers, lead seal mechanisms and the mechanism for the silicone seal.

11

## Establish the connection to the PC

The most common connections for communication between the PC and the device:

- PC/ GridVis® — RS-232 — RS-232 — RS-485 — UMG 96-PA / MID+  
 Device connection via interface converter.
- PC/ GridVis® — USB — USB — RS-485 — UMG 96-PA / MID+  
 Device connection via interface converter.
- PC/ GridVis® — Ethernet (Modbus TCP) — Ethernet (Modbus RTU) — Gateway UMG 604 — RS-485 — UMG 96-PA / MID+  
 Connection of the device via a UMG 604 as a gateway.

The gateway functions as the master (client) of the RS-485 bus for the connected slaves (servers). The UMG 96-PA with Ethernet module can also be used as gateway. Information on the **Expansion module with Ethernet interface** can be found in the usage information on the module.

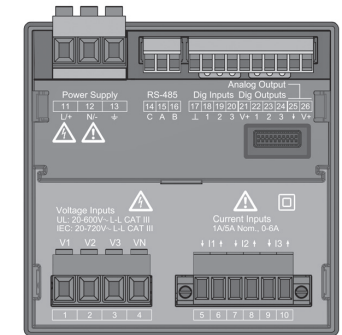

Fig. Back of UMG 96-PA

### CAUTION

#### Material damage due to incorrect network settings.

Incorrect network settings can cause faults in the IT network!  
**Consult your network administrator for the correct network settings for your device.**

12

## Example: PC connection via the RS-485 interface and UMG 604 as the gateway

The PC connection of the device via the RS-485 serial interface, for example, to a UMG 604 as the gateway (see step 11, 3), is a method for configuring the device(s) and reading out data.

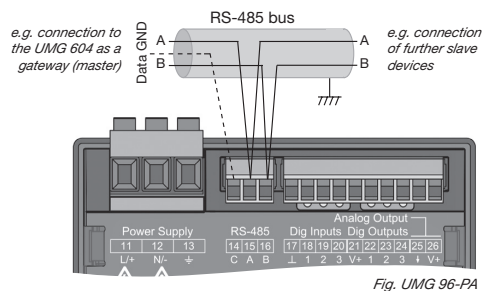
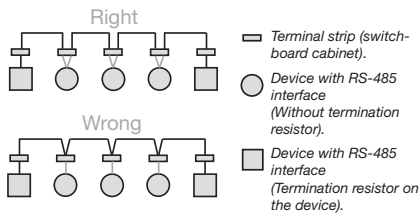

Fig. UMG 96-PA

### RS485 bus structure

- In a RS485 bus structure (line), all devices are connected according to the master-slave principle.
- Place the gateway (master device) at the beginning or end of the bus structure.
- A segment of an RS485 bus structure can contain up to 32 nodes/devices.

- At the beginning and end of a segment, terminate the cable with termination resistors (120 Ω, 0.25 W). The device does not contain a termination resistor.
- Use repeaters to connect segments if there are more than 32 nodes.
- For more information, e.g. cable type, refer to the user manual.



### INFORMATION

In the RS485 bus structure, use the corresponding menu items to assign the following to the slave devices

- Different device addresses.
- Device addresses that are different than the master device.
- The same transmission rate (baud rate).
- The same data framework.

13

## Operation and button functions

The device is operated via 6 function buttons for

- Selecting measuring displays.
- Navigation within the menus.
- Editing device settings.

Button	Function
1	<ul style="list-style-type: none"> <li>Display Menu</li> <li>Exit Menu</li> <li>Cancel action (ESC)</li> </ul>
2	<ul style="list-style-type: none"> <li>Go to the start screen (Summary).</li> <li>Select position (to the left "◀").</li> <li>Configuration of a measuring display as the start screen (press until message appears).</li> </ul>
3	<ul style="list-style-type: none"> <li>Select menu item or position (down "▼").</li> <li>Change (selection, number -1).</li> </ul>
4	<ul style="list-style-type: none"> <li>Select menu item or position (up "▲").</li> <li>Change (selection, number +1).</li> </ul>
5	<ul style="list-style-type: none"> <li>Select position (to the right "▶").</li> </ul>
6	<ul style="list-style-type: none"> <li>Confirm selection (Enter).</li> </ul>

Fig. Standard display, UMG 96-PA / MID+ - Measuring display "Summary"

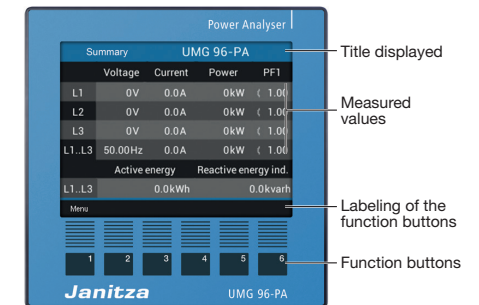

After a power recovery, the device starts with the measuring display *Summary* (default setting). Pressing function button 1 takes you to the menu selection (see the user manual for a description).

### INFORMATION

More information on the operation, display and button functions of your device can be found in the user manual.

14

## Standard display, UMG 96-PA

After restoration of network power, the UMG 96-PA starts with the measuring display *Summary*.

Fig. Measuring display "Summary" (UMG 96-PA)

Summary		UMG 96-PA			
	Voltage	Current	Power	PF1	
L1	0V	0.0A	0kW	< 1.00	Measured values
L2	0V	0.0A	0kW	< 1.00	
L3	0V	0.0A	0kW	< 1.00	
L1..L3	50.00Hz	0.0A	0kW	< 1.00	Labeling of the function buttons
Active energy		Reactive energy ind.			
L1..L3	0.0kWh		0.0kvarh		
Menu					

Pressing function button 1 (see step 13) takes you to the menu selection (see the user manual for a description).

## Standard display, UMG 96-PA-MID+

After a mains recovery, the UMG 96-PA-MID+ starts with the measuring display *Active energy* (standard display). The measuring display *Active energy* shows the measured values relevant for calibration!

Fig. Measuring display for "Active energy" (UMG 96-PA-MID+)

Active energy		UMG 96-PA-MID+		
MID 2021		MID test year		
Consumed	0.57 kWh			MID active energy - applied
Delivered	0.06 kWh			MID active energy - delivered
Time	07.10.2021	11:05:17		
S0 Imp/kWh: 10000	Cl.B		Accuracy class	
Menu	Home	Logbook		
S0 pulse valency UMG 96-PA-MID+ only: Time (date/time)				

Pressing function button 1 takes you to the advanced menu selection (see the user manual for a description). After 1.5 minutes without input, the *Active energy* measuring display appears.

### **i** INFORMATION

The **UMG 96-PA-MID+** has software-controlled tariffs, which are **not MID conform**.

15

## Configuring the password

The meter has the option to lock the meter configuration with a password. After a password is configured, the meter prompts for a password each time the meter configuration is changed.

Configuration range:	1-99999	= with password
	00000	= no password (factory setting UMG 96-PA)

- Press button 1 to open the Menu.
- Use buttons 3 (▼) and 4 (▲) to select the menu item *Configuration* and confirm with button 6 *Enter*.
- The *Configuration* window appears.
- In the *Configuration* window, use buttons 3 (▼) and 4 (▲) to select the item *System* and confirm with button 6, *Enter*.
- The *System* window appears.
- Use buttons 3 (▼) and 4 (▲) in the *System* window to select the item *Password* and confirm with button 6 *Enter*.
- The digits of the item *Password* are displayed in yellow (yellow = editing mode).

- Use buttons 2 and 5 to select the digit to be set. Use buttons 3 (▼) and 4 (▲) to change the digit (-1 / +1).
- Confirm your entries with button 6 *Enter* or end the action by pressing button 1 *Esc*.
- To return to the start screen, press button 1 twice *Esc* and then press button 2 *Home*.

16

## UMG 96-PA password

Ex works, the **UMG 96-PA** has the **Password00000** (no password).

- The measurement device locks the device configuration for 10 min. if the password is entered incorrectly 5 times.
- Write down your password and keep it safe!
- Without the password you cannot configure your device! Notify the device manufacturer's Support if the password is lost!

## UMG 96-PA-MID+ password

**UMG 96-PA-MID+** has the **Password 10000** as the factory setting.

- The password protection **cannot** be deactivated for this device.
- The measurement device locks the device configuration for 10 min. if the password is entered incorrectly 5 times.
- Write down your password and keep it safe!
- Without the password you cannot configure your device! Notify the device manufacturer's Support if the password is lost!

### The logbook:

- Only appears in the UMG 96-PA-MID+ (see step 14).
- Records **password changes, changes of the current and voltage transformer ratios (CT and VT) and changes to the connection variants (grid systems)**. For more information, see the user manual.
- Records a maximum of 64 changes with the recording of the respective meter reading.
- After 64 entries in the logbook, the device locks the configuration of passwords and transformer ratios. Contact the device manufacturer's Support.

17

## Configuring the RS-485 connection

If the device is in the *Summary* measuring display, proceed as follows to configure an RS485 connection:

- Press button 1 to open the Menu.
- Use buttons 3 (▼) and 4 (▲) to select the menu item *Configuration* and confirm with button 6 *Enter*.
- If the device is password protected, enter the password at this point (see step 15).**
- The *Configuration* window appears.
- Use buttons 3 (▼) and 4 (▲) to select the item *Communication* and confirm with button 6 *Enter*.
- The *Communication* window appears (see Fig.).
- In the *Communication* window, configure the entries for the *Fieldbus* (RS-485 connection), such as **Device address**, **Baud rate** and **Data frame** by selecting the respective entry and confirming with button 6, *Enter*.
- Use buttons 3 (▼) and 4 (▲) to change the setting of the selected entry.

- Confirm your entries with button 6 *Enter* or end the action by pressing button 1 *Esc*.
- To return to the start screen, press button 1 twice *Esc* and then press button 2 *Home*.

Communication	
Field bus	
Device address	1
Baud rate	115200
Framing	1 stopbit
Esc      ▼      ▲      Enter	

Fig. "Communication" window with the entries for configuring the RS-485 connection.

### **i** INFORMATION

Alternatively, all settings can be made conveniently in the device configuration of the GridVis® software!

18

## Setting the connection variant

To calculate power and energy values, you must set the installed connection variant in the device (see steps 7 and 9).

1. Press button 1 to open the Menu.
2. Use buttons 3 (▼) and 4 (▲) to select the menu item *Configuration* and confirm with button 6 *Enter*.
3. **If the device is password protected, enter the password at this point (see step 15).**
4. The *Configuration* window appears.
5. Use buttons 3 (▼) and 4 (▲) to select the item *Measurement* and confirm with button 6 *Enter*.
6. The *Measurement* window appears.
7. Select the item *Connection variant* and confirm with button 6 *Enter*.
8. Use buttons 3 (▼) and 4 (▲) to select the connection variant.
9. Confirm your selection by pressing button 6 *Enter*.

Measurement	
Transformer	-->
Connection type	4w3m
Nominal current	150A
Nominal frequency	Auto (45-65 Hz)
Esc ◀ ▶ Enter	

Fig. "Measurement" window with the configuration of the connection variant.

10. To set the transformers in the next step, press button 4 (▲).

Optional: To return to the start screen, press button 1 three times *Esc* and then press button 2 *Home*.

### **i** INFORMATION

More information on the settings can be found in the user manual.

19

## Configure current / voltage transformer

For correct measurement results, you must adjust the transformer ratios to the current and voltage transformers used.

1. Press button 1 to open the Menu.
2. Use buttons 3 (▼) and 4 (▲) to select the menu item *Configuration* and confirm with button 6 *Enter*.
3. **If the device is password protected, enter the password at this point (see step 15).**
4. The *Configuration* window appears.
5. Use buttons 3 (▼) and 4 (▲) to select the item *Measurement* and confirm with button 6 *Enter*.
6. The *Measurement* window appears.
7. In the *Measurement* window, select the item *Transformers* and confirm with button 6 *Enter*.
8. The configuration window appears with the transformer ratios for current and voltage transformers (see Fig.).

Measurement		
	primary	secondary
Current transformer	5A	5A
Voltage transformer	400V	400V
Esc ◀ ▶ Enter		

Fig. "Measurement" window with the configuration of the current and voltage transformers.

9. Use buttons 2 to 5 to select an entry for current or voltage transformer (primary or secondary side).
10. Confirm your selection with button 6 *Enter*.
11. Use buttons 2 and 5 to select the digit to be set. Use buttons 3 (▼) and 4 (▲) to change the digit (-1 / +1).
12. Confirm the entered value with button 6 (*Enter*).
13. To return to the start screen, press button 1 three times *Esc* and then press button 2 *Home*.

### **i** INFORMATION

You can also configure current and voltage transformer ratios in the device configuration of the Software GridVis®!

Refer to the user manual for details on transformer ratios and their settings.

### **i** INFORMATION

**Important for the MID+ certified device:** Create, check and/or complete entries of the transformer configurations in the device acceptance report!

Overvoltage L1 11:34				
	Voltage	Current	Power	PF1
L1	0V	0.000A	0.00kW	< 1.00
L2	0V	0.000A	0.00kW	< 1.00
L3	0V	0.000A	0.00kW	< 1.00
L1..L3	50.00Hz	0.000A	0.00kW	< 1.00
Active energy		Reactive energy ind.		
L1..L3	0.0kWh	0.0kvarh		
Menu		Alarms		

Fig. Overvoltage warning

If the **measuring range is exceeded**, the device display shows the warning message *Overvoltage* or *Overcurrent* with an indication of the phase (further information in the user manual).

Use button 5, *Alarms*, to acknowledge the warning message.

20

## Technical data

General	
Net weight (with attached plug-in connectors)	approx. 250 g (0.55 lbs)
Package weight (incl. accessories)	approx. 500 g (1.1 lbs)
Battery	Type Lithium CR2032, 3 V (UL 1642 approved)
Data memory	8 MB
Backlight service life	40000 h (after 40000 h the backlight goes down to approx. 50%)
Impact resistance	IK07 according to IEC 62262

Transport and storage	
The following specifications apply for devices transported and stored in the original packaging.	
Free fall	1 m (39.37 in)
Temperature	-25 °C (-13 °F) to +70 °C (158 °F)
Relative air humidity (non-condensing)	0 to 90% RH

Environmental conditions during operation	
Install the device in a weather-protected and stationary location. Protection class II according to IEC 60536 (VDE 0106, Part 1).	
Rated temperature range	-10 °C (14 °F) to +55 °C (131 °F)
Relative air humidity (non-condensing)	0 to 75% RH
Operating elevation	0-2000 m (6562 ft) above sea level
Pollution degree	2
Mounting orientation	As desired
Ventilation	No forced ventilation required.
Protection against foreign matter and water	
- Front	IP40 according to EN60529
- Rear	IP20 according to EN60529
- Front with seal	IP54 according to EN60529

Supply voltage	
Nominal range	<b>Option 230 V:</b> AC 90 V - 277 V (50/60 Hz) or DC 90 V - 250 V, 300 V CATIII <b>Option 24 V*:</b> AC 24 V - 90 V (50/60 Hz) or DC 24 V - 90 V, 150 V CATIII
Operating range	+/-10% of nominal range
Power consumption	<b>Option 230 V:</b> max. 4.5 VA / 2 W <b>Option 24 V*:</b> max. 4.5 VA / 2 W
Internal fuse, not replaceable	Type T1A / 250 VDC / 277 VAC according to IEC 60127
Recommended overcurrent protective device for line protection	<b>Option 230 V:</b> 6 - 16 A <b>Option 24 V*:</b> 1 - 6 A (Char. B) (IEC/UL approval)

\* The 24 V option only applies to the UMG 96-PA!

Current measurement	
Nominal current	5 A
Measuring range	0.005 - 6 A <sub>rms</sub>
Crest factor (relative to nominal current)	2 (referenced to 6 A <sub>rms</sub> )
Overload for 1 s	60 A (sinusoidal)
Resolution	0.1 mA (display 0.001 A)
Overvoltage category	300 V CAT II
Rated surge voltage	2.5 kV
Power consumption	approx. 0.2 VA (Ri=5 mΩ)
Sampling frequency	8.13 kHz
Fourier analysis	1st - 40th Harmonics

Voltage measurement	
Three-phase 4-conductor systems with rated voltages up to	417 V / 720 V (+10%) according to IEC 347 V / 600 V (+10%) according to UL
Three-phase 3-conductor systems with rated voltages up to	600 V (+10%)
Single-phase 2-conductor systems with rated voltages up to	480 V (+10%)
Overvoltage category	600 V CAT III, 300 V CAT IV
Rated surge voltage	6 kV
Protection of the voltage measurement	1 - 10 A Tripping characteristic B (with IEC/UL approval)
Measuring range L-N	0 <sup>1</sup> - 600 Vrms (max. overvoltage 800 Vrms)
Measuring range L-L	0 <sup>1</sup> - 1040 Vrms (max. overvoltage 1350 Vrms)
Resolution	0.01 V
Crest factor	2.45 (referred to measuring range)
Impedance	3 MΩ/phase
Power consumption	approx. 0.1 VA
Sampling frequency	8.13 kHz
Frequency of fundamental oscillation	45 Hz - 65 Hz
- Resolution	0.01 Hz
Fourier analysis	1st - 40th Harmonics

1) ... The device only determines measured values if a voltage L1-N of greater than 20 Veff (4-conductor measurement) or a voltage L1-L2 of greater than 34 Veff (3-conductor measurement) is applied to voltage measurement input V1.

Technical data for the MID+ certified device	
Voltage range	3 x 57.7 / 100 V - 3 x 289 / 500 V
Current range	0.002 - 6 A
Frequency range	45 - 65 Hz
Reference frequency	50 Hz
Accuracy class	B
Pulse valency S0 (pulse constant)	10000 pulses/kWh <sup>1)</sup>
Electromagnetic compatibility	E2
Mechanical compatibility	M1
Suitable grid systems	1p2w, 3p3w, 3p4w

<sup>1)</sup> The pulse valency S0 is automatically adapted to the voltage transformer ratio that has been set. The momentary pulse valency S0 appears in the Active energy measuring display (see step 14).

Serial interface	
RS-485 - Modbus RTU/Slave	9.6 kbps, 19.2 kbps, 38.4 kbps, 57.6 kbps, 115.2 kbps

Digital outputs	
3 digital outputs, solid state relays, not short-circuit proof.	
Switching voltage	max. 33 V AC, 40 V DC
Switching current	max. 50 mAeff AC/DC
Response time	approx. 200 ms
Digital output (energy pulses)	max. 50 Hz

#### UMG 96-PA-MID+:

The measured value "Active energy" (consumed/delivered) is assigned to digital output 1 (terminal 21/22).

Digital inputs	
3 digital inputs, solid state relays, not short-circuit proof.	
Maximum counter frequency	20 Hz
Input signal applied	18 V - 28 V DC (typical 4 mA)
Input signal not applied	0 - 5 V DC, current less than 0.5 mA

Cable length (digital inputs/outputs)	
Up to 30 m (32.81 yd)	Unshielded
Greater than 30 m (32.81 yd)	Shielded

Analog outputs	
External power supply	max. 33 V
Current	0 - 20 mA
Update time	1 sec
Load	max. 300 Ω
Resolution	10 bit

Connection capacity of the terminals (supply voltage)	
Connectible conductors. Only connect one conductor per terminal point!	
Single core, multi-core, fine-stranded	0.2 - 4 mm <sup>2</sup> , AWG 28-12
Wire ferrules (non-insulated)	0.2 - 2.5 mm <sup>2</sup> , AWG 26-14
Wire ferrules (insulated)	0.2 - 2.5 mm <sup>2</sup> , AWG 26-14
Tightening torque	0.4 - 0.5 Nm (3.54 - 4.43 lbf in)
Strip length	7 mm (0.2756 in)

Connection capacity of the terminals (digital inputs/outputs, analog output)	
Connectible conductors. Only connect one conductor per terminal point!	
Single core, multi-core, fine-stranded	0.2 - 1.5 mm <sup>2</sup> , AWG 28-16
Wire ferrules (non-insulated)	0.2 - 1.5 mm <sup>2</sup> , AWG 26-16
Wire ferrules (insulated)	0.2 - 1.5 mm <sup>2</sup> , AWG 26-16
Tightening torque	0.2 - 0.25 Nm (1.77 - 2.21 lbf in)
Strip length	7 mm (0.2756 in)

Connection capacity of the terminals (serial interface)	
Connectible conductors. Only connect one conductor per terminal point!	
Single core, multi-core, fine-stranded	0.2 - 1.5 mm <sup>2</sup> , AWG 28-16
Wire ferrules (non-insulated)	0.2 - 1.5 mm <sup>2</sup> , AWG 26-16
Wire ferrules (insulated)	0.2 - 1.5 mm <sup>2</sup> , AWG 26-16
Tightening torque	0.2 - 0.25 Nm (1.77 - 2.21 lbf in)
Strip length	7 mm (0.2756 in)

Connection capacity of the terminals (current measurement)	
Connectible conductors. Only connect one conductor per terminal point!	
Single core, multi-core, fine-stranded	0.2 - 4 mm <sup>2</sup> , AWG 28-12
Wire ferrules (non-insulated)	0.2 - 2.5 mm <sup>2</sup> , AWG 26-14
Wire ferrules (insulated)	0.2 - 2.5 mm <sup>2</sup> , AWG 26-14
Tightening torque	0.4 - 0.5 Nm (3.54 - 4.43 lbf in)
Strip length	7 mm (0.2756 in)

Connection capacity of the terminals (voltage measurement)	
Connectible conductors. Only connect one conductor per terminal point!	
Single core, multi-core, fine-stranded	0.2 - 4 mm <sup>2</sup> , AWG 28-12
Wire ferrules (non-insulated)	0.2 - 2.5 mm <sup>2</sup> , AWG 26-14
Wire ferrules (insulated)	0.2 - 2.5 mm <sup>2</sup> , AWG 26-14
Tightening torque	0.4 - 0.5 Nm (3.54 - 4.43 lbf in)
Strip length	7 mm (0.2756 in)

21

## Procedure in the event of a malfunction

Failure mode	Cause	Remedy
No display	External fuse for the supply voltage has tripped.	Replace fuse.
No current display.	No measured voltage connected. No measured current connected.	Connect measured voltage. Connect measured current.
Displayed current is too great or too small.	Current measurement on the wrong phase. Current transformer factor incorrectly programmed.	Check connection and correct if necessary. Read and program the current transformer ratio on the current transformer.
	Current harmonic exceeds current peak value at measuring input. The current at the measuring input is too low.	Install current transformers with a higher current transformer ratio. Install current transformers with a lower current transformer ratio.
Displayed voltage is too high or too low.	Measurement on the wrong phase. Voltage transformer programmed incorrectly.	Check connection and correct if necessary. Read the voltage transformer ratio on the voltage transformer and program.
	Overrange. The voltage peak value at the measuring input was exceeded due to harmonics current.	Use a voltage transformer. <b>Attention!</b> Make sure that the measuring inputs are not overloaded.
Password or transformer ratio changes are not possible.	Logbook lock after 64 entries.	Notify the manufacturer's support!
Despite the above measures, the device does not function.	Device defective.	Send the device and error description to the manufacturer for inspection.

### **i** INFORMATION

Use **MID+ certified devices** in accordance with national specifications. The period of validity of the calibration depends on the applicable national law. In Germany, this is 8 years, after which it can be extended by a state-approved inspection body.

### **i** INFORMATION

Due to legal regulations, a firmware update for **MID+ certified devices** is restricted to the non-MID relevant area!

UK Represented by:  
Authorised Rep Compliance Ltd., ARC House, Thurnham,  
Lancaster, LA2 0DT, UK.

**Janitza®**